



Scooter electrico WISPEEDSUVPILOT 480

Foto no contractual

MANUAL DEL USUARIO

FR

Retrouvez toutes les dernières versions des notices MULTI LANGUES des produits WISPEED sur notre site internet www.wispeed.net **en flashant le**

EN

Find all the latest versions of the MULTI LANGUAGE instructions for WISPEED products on our website www.wispeed.net **by flashing the QR**

ES

Encuentre todas las últimas versiones de las instrucciones MULTI IDIOMA para productos WISPEED en nuestro sitio web www.wispeed.net **mostrando**

PT

Encontre todas as versões mais recentes das instruções MULTI LANGUAGE para produtos WISPEED no nosso site www.wispeed.net **piscando o código**

NL

Vind de nieuwste versies van de MEERTALIGE instructies voor WISPEED-producten op onze website www.wispeed.net **door de QR-code te**

PL

Znajdź wszystkie najnowsze wersje instrukcji MULTI LANGUAGE dla produktów WISPEED na naszej stronie internetowej www.wispeed.net **skanując kod QR!**



LEA ANTES DE CUALQUIER USO

IMPORTANTE: Lea atentamente y consérvelo para consultarlo en el futuro.

Este producto se considera un vehículo eléctrico personal ligero (PLEV) clase 2 según EN17128.

ADVERTENCIA: Nunca utilice este vehículo fuera de las zonas autorizadas por la normativa..

Antes de utilizar tu patinete debes leer las precauciones de uso y las instrucciones de seguridad. Estos están definidos mediante pictogramas claramente identificables.

El uso de su scooter está sujeto a la legislación vigente en su país. Por favor consultar con las autoridades pertinentes.

Cualquier recomendación (o falta de recomendación) contenida en este manual no puede considerarse en ningún caso una transposición de la legislación vigente.

1- Precauciones de uso e instrucciones de seguridad

1.1 Generalidades

- Lea atentamente estas instrucciones
- Guarda estas instrucciones
- Sigue todas las instrucciones
- Presta atención a las advertencias
- No intente desmontar el dispositivo ni modificarlo, de lo contrario ya no estará cubierto por la garantía.
- Consulte a personal calificado para cualquier reparación.

1.2 Instrucciones de seguridad y precauciones de uso



- El uso del patinete está prohibido a niños menores de 14 años. La edad máxima para utilizar el patinete es 75 años. La altura mínima para utilizar el patinete es de 155cm. La altura máxima para utilizar el patinete es 210vsseñor.
- Evite áreas de alto tráfico y/o áreas congestionadas.
- El uso de su scooter no es apto para mujeres embarazadas.
- Este dispositivo puede ser utilizado por niños a partir de 14 años bajo la supervisión de un adulto, y por personas con capacidades físicas, sensoriales o mentales reducidas o con falta de experiencia o conocimientos siempre que estén debidamente monitorizados.o haber

recibido de una persona responsable de su seguridad de las instrucciones previas relativas al uso del dispositivo con total seguridad y de que se comprenden todos los riesgos involucrados.

- Los niños no deben jugar con el dispositivo. Este scooter no es un juguete. El dispositivo no está diseñado para uso acrobático.
- Compruebe periódicamente que su scooter esté en buenas condiciones, lea atentamente este manual y asegúrese de comprender toda la información del producto antes de utilizarlo.



- La limpieza y el mantenimiento del dispositivo por parte del usuario no deben ser realizados por niños.
- Antes de cada uso, comprueba el estado general de tu scooter (estado de neumáticos, inflado de neumáticos, frenos, batería, faro, luz trasera)
- Su scooter tiene piezas que están sujetas a calentamiento, como los discos de freno y las ruedas. Está prohibido tocar estos elementos menos de una hora después de utilizar su patinete. Antes de cada uso, retire los bordes afilados causados previamente por el uso.



- Se recomienda encarecidamente que todos los usuarios utilicen la protección adecuada durante el uso de su scooter para evitar cualquier daño corporal en caso de caída: calzado cerrado, casco, guantes, rodilleras, coderas.



- Cargue completamente la batería de tu scooter antes del primer uso.



- No utilices tu scooter en áreas concurridas durante su primer uso. Es necesario un tiempo de adaptación para dominar el producto.



- El uso en la vía pública está regulado. Debes utilizar los carriles bici. En ausencia de estos, se podrá circular exclusivamente por vías limitadas a 50 km/h..
- Fuera de las zonas urbanas, sólo se puede circular por vías verdes y carriles bici.



- En aceras, zonas peatonales, dentro de edificios o cualquier otro lugar dedicado a los peatones, deberás desplazarte con el patinete en la mano.
- Consulte con las autoridades locales sobre posibles restricciones de tráfico..



- Asegúrese de respetar las marcas viales, la señalización y el código de circulación. Deje pasar a los peatones cuando conduzca su scooter.



- No dude en anunciar su presencia a otros usuarios mediante el timbre.
- Cuando viaje con otras personas, mantenga una distancia segura de al menos 6 metros entre ustedes para limitar el riesgo de colisiones.



- Garantiza en todo caso tu seguridad y la de los demás usuarios.
- Adapta tu velocidad (y tu distancia de seguridad) según tu entorno para poder frenar tu scooter en todo momento.



- No empiece ni se detenga repentinamente.



- Cuidar siempre ser visible para todos. Por la noche o tan pronto como caiga la luz, encienda el faro, la luz trasera, use un chaleco (u otro equipo retrorreflectante)



- Mantenga siempre las manos en el manillar cuando utilice su scooter. Está prohibido el uso de un smartphone o cualquier otro objeto mientras se conduce.



- Está prohibido el uso de cascos o audífonos mientras se conduce.
- Está prohibido circular con varias personas en el scooter.
- El peso máximo soportado por el scooter es 120 kilos.



- El peso mínimo para utilizar el scooter es 50kg.
- El incumplimiento de estas recomendaciones de peso afectará el rendimiento de aceleración y frenado de su scooter y puede ponerlo en peligro al reducir su capacidad para desacelerar o detenerse de manera segura.

- Cualquier carga fijada al manillar afectará la estabilidad del vehículo.
- Está prohibido utilizar accesorios o elementos adicionales no homologados por el fabricante.



- Mantenga el cuerpo equilibrado al girar para evitar caídas debido al cambio de centro de gravedad o altas velocidades.
- Mantenga siempre los pies en el reposapiés cuando conduzca.

- Una colisión o caída puede provocar la muerte o lesiones graves. La lectura del manual de usuario es necesaria para saber cómo funciona tu scooter y controlar tu vehículo en todas las circunstancias.

- No saltes obstáculos con tu scooter.

- No saltes sobre la plataforma de tu scooter.

- Evite circular por carreteras llenas de objetos dispersos, como ramas, basura o piedras pequeñas;

- No conduzca su scooter por carreteras con obstáculos o por carreteras resbaladizas donde exista riesgo de pérdida de agarre, como nieve, hielo o agua. Esto podría causar pérdida de agarre y provocar lesiones personales y daños a la propiedad.

- Las distancias de frenado se amplían significativamente en caso de carreteras mojadas, tiempo lluvioso o presencia de agua en la carretera.

- Evite circular por pendientes pronunciadas. No utilice tu scooter en pendientes demasiado pronunciadas, el ángulo máximo de inclinación es 25%. Ganar velocidad en un descenso demasiado empinado puede hacer que el motor y la batería se sobrecalienten y reduzcan su capacidad para frenar con seguridad.

- Adopte todas las precauciones de seguridad necesarias al aprender a utilizarlo. tu scooter. Recuerde que puede lesionarse al perder el control, en colisiones o al caer con tu scooter.

- Si ocurre un accidente de tránsito mientras conduce su scooter,



mantenga la calma, asegure el lugar y espere a personal competente que manejará la situación de manera responsable y legal.

- No utilicetu scooteren un entorno inseguro, es decir, en lugares donde haya productos inflamables, vapor, líquidos, polvo o fibras que puedan provocar un incendio o una explosión.
- Las bolsas de plástico suministradas con el scooter no son juguetes y no deben dejarse al alcance de los niños.



- El guardabarros trasero no debe utilizarse como freno. Corre el riesgo de dañar su scooter sin poder reducir la velocidad.
- Doble siempre el soporte antes de usarlo.
- Después de su uso, establezca el scooter desplegando el soporte en un terreno plano.
- Es obligatorio llevar calzado cerrado y adecuado durante todo el tiempo de uso del scooter.
- El cable flexible del cargador de batería externo no se puede reemplazar. Si el cable está dañado, se debe desechar el transformador.
- Asegúrese de desenchufar el enchufe de red antes de desconectar el cable de alimentación.
- **Su scooter no se puede encender mientras esté enchufado a su adaptador de red y él mismo esté enchufado a la red eléctrica.**
- Está prohibido su uso bajo los efectos del alcohol y/o drogas.



- Al ser un vehículo motorizado, es obligatorio un seguro específico de Responsabilidad Civil para su conducción.
- **ADVERTENCIA** Como ocurre con cualquier vehículo, su scooter contiene componentes mecánicos sujetos a gran tensión y desgaste. Diferentes materiales y componentes pueden reaccionar de manera diferente al desgaste o la fatiga. Si se excede la vida útil esperada de un componente, este puede romperse repentinamente y provocar lesiones al usuario. Las grietas, rayones y decoloración en áreas de alto estrés indican que el componente ha excedido su vida útil y debe ser reemplazado.
- Conducir en ciudad implica cruzar muchos obstáculos, como aceras o escalones. Está prohibido saltar obstáculos. Es importante anticiparse y adaptar su trayectoria y velocidad a las de un peatón cuando conviva con otros usuarios. Se recomienda encarecidamente bajarse del vehículo cuando estos obstáculos resulten peligrosos por su forma, su altura o el riesgo de derrape que presentan.
- Para obtener más información sobre el procedimiento de carga de la batería, vaya al §5.1 “Carga de la batería”.
- Guarde las instrucciones impresas para consultarlas en el futuro y léalas atentamente antes de usarlas.

Logicom declina toda responsabilidad en caso de lesiones corporales y/o daños materiales imputables al uso del producto no conforme a las instrucciones de uso.



- Situ scootarse apaga debido al sobrecalentamiento, colóquelo en un lugar fresco y seco y espere a que la batería y el motor se enfrien antes de usarlo nuevamente.
- **PRECAUCIÓN:** Para recargar la batería, utilice únicamente la fuente de alimentación extraíble suministrada con el dispositivo. No utilice ninguna fuente de alimentación o dispositivo eléctrico que no sea el suministrado con el dispositivo.
- La toma de corriente a la que se conecta el dispositivo debe estar instalada cerca del equipo y debe ser siempre de fácil acceso. Evite que alguien camine sobre el cable eléctrico (otropezar por esto último)



0-45°

- La duración de la batería depende en gran medida de cómo la uses. No exponga la batería a temperaturas inferiores 0°C o más de 45°C. Su funcionamiento podría verse afectado.
- No deje la batería con carga prolongada cuando no esté en uso.
- No intente desmontar este producto para acceder a la batería. La batería no es extraíble.

- No desmonte, abra ni triture las celdas de la batería. No arroje la batería al fuego o al agua. No cargue la batería si la temperatura ambiente excede los 45°C.
- Si la batería gotea, tenga cuidado de no dejar que el líquido entre en contacto con la piel o los ojos; si esto ocurre, lave con abundante agua y consulte a un médico;
- Para cualquier reparación o reemplazo de la batería, comuníquese con un técnico calificado.
- Deseche la batería y el equipo por separado. No deseche la batería con la basura doméstica. Para cualquier información sobre el reciclaje de la batería y el scooter, comuníquese con su municipio, su centro de reciclaje local o el punto de venta donde compró este producto.





2- Presentación general del producto

2.1 Acerca del WISPEED SUVPILOT 480

El WISPEED SUVPILOT 480 es un scooter eléctrico de dos ruedas. Su sencillo funcionamiento, sus controles accesibles, su resistencia a salpicaduras y su respeto por el medio ambiente lo convierten en un medio de transporte adecuado en un entorno urbano.



2.2 Contenido del paquete

- 1x patinete eléctrico WISPEED SUVPILOT 480
- 1x Cargador de red  (Modelo: FY1505462000 Shenzhen Fuyuan dian Power Co., Ltd) (Entrada: 100-240 V CA, 2,5 A, 50/60 HZ; Salida: 54,6VDC, 2A)
- 1x Manual de usuario 
- 1x llave hexagonal 
- 1x boquilla de inflado 
- 6x tornillos 

ADVERTENCIA !: Para proteger mejor su scooter durante un posible servicio posventa, le recomendamos encarecidamente que conserve el embalaje. Esto puede ayudarle a evitar daños durante el transporte que no se tendrían en cuenta en la garantía.

2.3 Descripción del scooter

1. Señales de giro L/R
2. Manillar (Descripción P.16)
3. cable de freno
4. Reflector frontal
5. Gancho plegable
6. Mecanismo de plegado de scooter
7. Faro
8. Luz de freno trasera
9. Muleta
10. Amortiguadores delanteros/traseros
11. motor trasero
12. Frenos de disco delanteros/traseros
13. Guardabarros delantero



- 14. Conector de carga
- 15. Reposapiés
- dieciséis.** Bucle plegable
- 17. Reflectores laterales
- 18. Guardabarros trasero



- 19. Mangos de freno 
- 20. Acelerador
- 21. Timbre de la puerta
- 22. cómodo izquierdo (Descripción p.17)



23. Indicador de faro delantero encendido (si se muestra el icono)

24. Indicador de velocidad en km/h

25. Indicador de modo de velocidad actual

26. Indicador de nivel de batería

27. Indicador del odómetro

28. Botón de encendido / apagado 

29. Encendido de los faros (si se muestra el icono en la pantalla)

30. Interruptor de intermitente izquierdo

31. Interruptor de intermitente derecho

32. Interruptor de selección de modo de velocidad

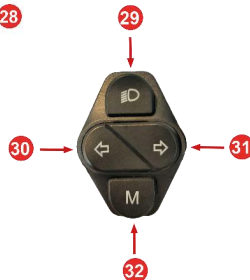

Modo de funcionamiento del botón ON/OFF 

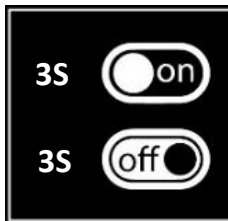

Presione 3 segundos (aproximadamente): Comenzar/
Apaga el patinete



Pulsación breve 7 veces: Establecer y restablecer
contraseña (Atención, esta función sólo podemos realizarlo
dentro de los 30 segundos posteriores al arranque de su
SUVPILOT 480)

Modo de funcionamiento del interruptor izquierdo

Breve prensa 1 vez en el botón  : Encendido/apagado de la luz delantera

Breve prensa 1 vez en el botón  : Activar/desactivar la señal de giro a la izquierda

Breve prensa 1 vez en el botón  : Activar/desactivar la señal de giro a la derecha

Soporta 3s (aproximadamente) en el botón  O  : Encienda las luces de emergencia, luego presione el botón una vez ← o → para l'apagar

Breve prensa 1 vez Botón de encendido  : cambio de relación de transmisión

Breve prensa 4 veces Botón de encendido  : Ver l'cuenta kilómetros

Mantenga presionado el botón una vez  : cambie a "Velocidad de peatón".

Selección de relación de transmisión:

- Marcha 1: velocidad S - máximo 25 km/h
- Marcha 2: velocidad D - máximo 20 km/h
- Marcha 3: velocidad ECO - máximo 15 km/h
- Marcha 4: velocidad de peatón - máximo 6 km/h (las luces se encienden automáticamente)

2.4 Montaje del scooter

1°)Despliegue el scooter (instrucciones de despliegue pág.20).

2°)Inserte el manillar en el tubo de potencia, teniendo cuidado de no pellizcar los cables (esto no debe forzar al insertarlo y debe deslizarse fácilmente). No olvides conectar el cable entre la potencia y el manillar. Oriente los manillares como se muestra a continuación..

3°)Inserte y apriete los seis tornillos (incluidos) que sujetan el manillar al vástago usando la llave hexagonal (incluida).

4°)Compruebe que el manillar no se mueva con respecto a la potencia. Si el manillar aún se mueve con respecto a la potencia, apriete los seis tornillos y vuelva a verificar si ve algún movimiento entre los dos.

5°)Compruebe que la presión de los neumáticos esté entre [2 y 2,6 bares] para evitar un desgaste mecánico prematuro del producto (bomba no suministrada).

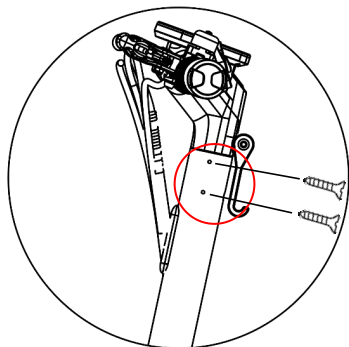

 **X6**

2.5 Plegar el scooter

Para plegar el scooter, extienda el soporte y luego

- Presione la palanca gris (A) mientras gira el mecanismo giratorio en el sentido de las agujas del reloj (B). Asegúrese de girar el mecanismo completamente hacia abajo para desbloquear el descenso del vástago.
- (C) Gire el vástago del scooter hacia la plataforma.
- Baje con cuidado la potencia hasta que el gancho de la potencia entre en contacto con el bucle de la plataforma, luego asegúrese de colocar el gancho en el bucle de la plataforma antes de levantar el scooter.

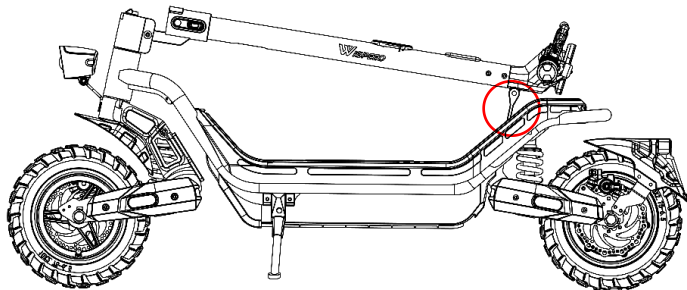
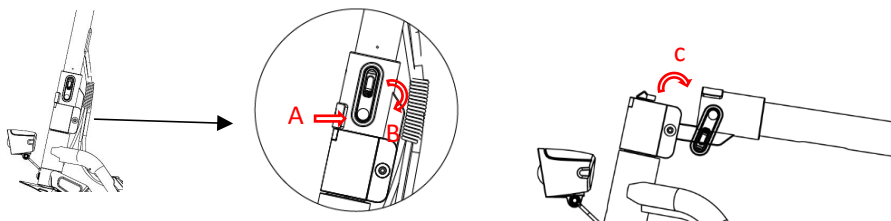

Para desplegar el scooter:

- Suelte el gancho de la potencia del bucle de la plataforma para desplegar el scooter.
- (D) Vuelva a ensamblar el vástago, asegurándose de mantener el mecanismo de pivote de bloqueo en la posición hacia abajo para que el vástago pueda bloquearse correctamente en la posición desplegada.
- Luego bloquee el despliegue doblando el mecanismo giratorio en sentido antihorario hasta que escuche un "clic" audible (E)

Recuerde siempre desplegar el pie de apoyo y estacionarlo en un terreno nivelado cuando el scooter no esté en uso para mantener el equilibrio y evitar daños o lesiones causados por una caída.

El gancho giratorio en la potencia le permite sujetar el scooter en posición plegada..

PRECAUCIÓN: Asegúrese de plegar el gancho de la potencia cuando el scooter esté desplegado y en orden de funcionamiento.

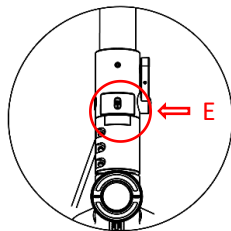
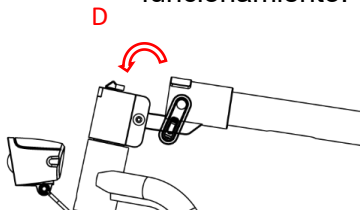

3- Instrucciones de uso

Sus experiencias andando en bicicleta, conduciendo automóviles, esquiando y utilizando otros medios de transporte similares pueden ayudarle a obtener un mejor control de su scooter y a manejarlo mejor.

- Antes de cada viaje, compruebe que los neumáticos no estén dañados o desinflados y que no haya tornillosallael scooter está suelto. Si nota algo anormal, comuníquese con su distribuidor local.
- No realice ninguna modificación en las piezas.tu scooter, ya que esto podría reducir su rendimiento, dañarlo e incluso posiblemente provocar lesiones graves al usuario o a otros usuarios.
- Cuando esté encendido, todos los dígitos se iluminarán. Ésta es una situación normal.

3.1 Limitación de peso para los usuarios

- Hay varias razones para las limitaciones de peso.:
 1. Garantizar la seguridad del usuario.
 2. Evite daños aalláscooter por sobrecarga.
- Peso mínimo: 50 kg.
- Peso máximo: 120 kg.

3.2Autonomía

La autonomía con una carga completa puede ser de hasta 60 km, pero varía mucho dependiendo de varios factores, como por ejemplo:

- **El terreno** :El terreno seco, liso y plano aumenta la distancia recorrida. La pendiente del terreno (positiva) reduce la autonomía.
- **Peso del usuario**:El peso corporal del usuario influye en la autonomía. Cuanto más pesado sea el usuario, menos autonomía.
- **Inflado de neumáticos**:El rango de presión recomendado para ambos neumáticos es [2 a 2,6 bar]. Fuera de este rango, el riesgo de pinchazo es mayor, el desgaste mecánico del producto se acelera y la autonomía se reduce considerablemente.
- **Temperatura ambiente** :Almacenar y usar su scooter a la temperatura recomendada puede aumentar la duración de la batería. Por el contrario, utilice alláEl scooter fuera de estos parámetros de temperatura reduce esta última.
- **Velocidad y hábitos de conducción**:Conducir a una velocidad baja y constante aumenta la autonomía. Por el contrario, los arranques, paradas, aceleraciones y desaceleraciones frecuentes reducen la autonomía.
- **Entrevista** :Tener un scooter en buen estado (neumáticos bien inflados, freno correctamente ajustado, etc.) preserva la autonomía.

- El alcance, la capacidad de las colinas y la velocidad pueden variar según el peso del usuario, el uso, la temperatura y la elevación de la ruta.

3.3 Límites de velocidad

- La velocidad máxima dealláWISPEED SUVPILOT 480 en S la velocidad es de 25 km/h.
- La velocidad máxima dealláWISPEED SUVPILOT 480 en velocidad D es de 20 km/h.
- La velocidad máxima dealláWISPEED SUVPILOT 480 en velocidad ECO es de 15 km/h.
- La velocidad máxima dealláLa velocidad para peatones del WISPEED SUVPILOT 480 es de 6 km/h.

3.4 Frenado

El SUVPILOT WISPEED480Tiene dos frenos de disco, uno delantero y otro trasero y un freno electrónico trasero, lo que le da una frenada eficaz pero hay que controlarlo bien.

Así que presta mucha atención a los siguientes puntos:

- Para reducir la velocidad, simplemente suelte el acelerador.
- Para frenar, presione la manija del freno. La palanca de freno izquierda controla el freno de disco trasero y el freno electrónico. La palanca de freno derecha

controla el freno de disco delantero y el freno electrónico. Una frenada brusca puede provocar que usted pierda el equilibrio y se caiga; Presione gradualmente la palanca del freno para reducir la velocidad de manera segura. Evite presionar con fuerza la palanca del freno, esto provocará una frenada que podría ser brutal.

- No apriete el cable del freno más de lo necesario. La rueda trasera no debe quedar completamente bloqueada para no patinar durante una frenada de emergencia.
- Nunca toques los discos de freno con los dedos.



El guardabarros trasero no es un freno.y esta prohibido presionardesdesabíasfrenar. Corre el riesgo de dañar su scooter sin poder reducir la velocidad.

3.5 Indicadores luminosos

- **Intermitentes:** Debes activar la señal de giro deseada presionando el botón correspondiente en el control de señal de giro ubicado a la izquierda del manillar, luego presiona nuevamente el mismo botón para quitarlo. Los intermitentes no se desactivan automáticamente, pulsa nuevamente el mismo botón para desactivarlos.
- **Luz trasera:** La luz trasera (o “luz de freno”) parpadea mientras se activa la palanca del freno. También parpadea mientras estás en modo peatón.

4- Cómo utilizar tu scooter

Etapas 1: Verifique que la cubierta de silicona cubra el conector de carga, así como la integridad general de su producto.

2do paso: Despliegue el scooter y presione el botón de encendido durante 3 segundos sin tocar el acelerador ni el freno.

Escenario3: Compruebe que el pie de apoyo esté correctamente plegado

Etapas 4: Una vez puesto el patinete, coloca un pie en la plataforma y avanza empujando el suelo con el otro pie sin pisar el acelerador.

Paso 5: Debes alcanzar una velocidad entre 3 y 5 km/h para poder utilizar el acelerador y pasar al modo eléctrico. Puede cambiar la relación de transmisión presionando el botón 1 vez 

Para acelerar, use el "gatillo" cerca de su mano derecha.

Paso 6: Para frenar, utilice las manijas de freno ubicadas a cada lado del manillar..

Paso 7: Para apagar su scooter, presione el botón de encendido durante 3 segundos.

IMPORTANTE:

- **Para evitar cualquier peligro, siempre se deben evitar los giros bruscos cuando se viaja a alta velocidad..**

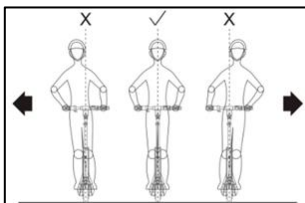

Posición ideal a adoptar para circular con total seguridad.

5- Uso y carga de la batería

Esta sección cubre el método de carga, el mantenimiento de la batería, los puntos de seguridad y las especificaciones de la batería. Para garantizar su seguridad y la de los demás, aumente la duración y el rendimiento de la batería, maneje y utilice la batería como sigue.

ADVERTENCIA !:

No utilice tu scooter cuando la batería está baja o el sistema solicita un apagado seguro. La duración de la batería se reducirá si continúa usándola allí. WISPEED SUVPILOT 480 mientras el nivel de batería es bajo.

5.1 Carga de la batería

Cuando el nivel de la batería en la pantalla de control aparece en rojo y parpadea, significa que el voltaje es bajo y el scooter no sufre suficiente corriente para conducir normalmente. Deténgase, ya que esto puede causar inestabilidad y acortar la vida útil de la batería. Se recomienda encarecidamente cargar su scooter cuando el nivel de la batería sea del 15 % o inferior.

Para cargar su batería, siga los siguientes pasos:

- Comprueba que el conector de carga de la bandeja esté seco.
- Conecte el cargador de red suministrado al scooter a través de este conector.
- Enchufe el cargador de red a una toma de corriente.
- Si la luz del cargador se ilumina en rojo en la plataforma de carga, esto significa que la batería se está cargando correctamente. Si la luz es verde, comprueba que el cable está correctamente conectado al patinete.
- La carga completa del WISPEED SUVPILOT 480 tarda aproximadamente 9 horas.
- Cuando la luz del cargador cambia de rojo a verde, la carga se completa.
- Desenchufe el cable de red del lado del scooter..

IMPORTANTE:

- Cargar durante demasiado tiempo puede acortar la vida útil de la batería.. No dejes tu scooter enchufado al cargador durante

la noche.

- Asegúrese de recargar completamente la batería de su scooter cada vez que la recargue para maximizar su vida útil.
- Mantenga el entorno de carga limpio y seco.
- No cargue la batería si el enchufe de carga está mojado o húmedo.

ADVERTENCIA !:



El scooter no puede encenderse cuando está enchufado a la red eléctrica.

5.2 Características de la batería

Modelo de batería	FS026
Tipo de Batería	iones de litio
Tiempo de carga	Alrededor de las 9 a.m.
Voltaje nominal	48V
Capacidad	18 Oh

6- Códigos de error

Si ocurre un mal funcionamiento mientras usa su WISPEEDSUVPILOT 480, verá aparecer uno de los siguientes códigos de error en la pantalla:

CODIFICADO	Icono de pantalla	SIGNIFICADO	ASPECTO AL ENCENDER	APARIENCIA EN FUNCIONAMIENTO
E6	/	sobrecalentamiento del motor	Servicio postventa de devolución	Apagado – Esperando enfriamiento
E8		Anomalía de sobre o bajo voltaje	Servicio postventa de devolución	Parada – Devolución servicio postventa
E10		Anomalía de comunicación	Servicio postventa de devolución	Parada – Devolución servicio postventa
E11	ECU	Fallo del controlador	Servicio postventa de devolución	Parada – Devolución servicio postventa
E14		Fallo del acelerador	Servicio postventa de devolución	Parada – Devolución servicio postventa
E15		Mal funcionamiento del freno	Servicio postventa de devolución	Parada – Devolución servicio postventa
E16		Anomalía del sensor Hall	Servicio postventa de devolución	Parada – Devolución servicio postventa

Si el problema persiste accede al apartado Deslizamiento urbano y al apartado Asistencia de nuestra web: www.wispeed.net

7- Mantenimiento y almacenamiento

Su scooter requiere un mantenimiento regular. Los siguientes pasos describen los pasos y requisitos importantes asociados con su mantenimiento.

7.1 Limpieza

- Comprueba que la fuente de alimentación y el cable de carga de tu scooter han sido desenchufados.
- Limpia tu scooter con un paño suave y seco.

¡ADVERTENCIA!

Su WISPEED SUVPILOT 480 tiene certificación IPX5. Esto significa que es resistente a salpicaduras. Sin embargo, no se debe sumergir ni someter a un chorro de agua. Así que nunca limpiesalláWISPEED SUVPILOT 480 con chorros de agua a alta presión y nunca sumergirlo en ningún líquido. Evite que entre agua u otros líquidos en el WISPEED SUVPILOT 480, ya que esto puede causar daños irreversibles a los componentes electrónicos. En ese caso, su producto quedaría excluido de la garantía.

7.2 Almacenamiento

- Antes de guardarlo, cargue completamente su scooter para evitar una descarga excesiva de la batería debido a una falta de uso prolongada.
- Si el patinete estará guardado durante varios meses, recuerda recargarlo al menos una vez (9 horas) cada tres meses. En caso contrario, la garantía no tendrá efecto por tal negligencia.
- No cargue la batería si la temperatura es inferior a 0°C. Lugartu scooteren un ambiente más cálido (más de 10°C) antes de cargar. No cargue la batería si la temperatura ambiente es superior a 40°C.
- Debe proteger su scooter para evitar un deterioro en su rendimiento debido al polvo. Guarde su scooter en un lugar interior, seco, a una temperatura adecuada (entre 15°C y 30°C).

7.3 Estado de los neumáticos

- Revise cuidadosamente las ruedas y los bujes delanteros y traseros (delantero/trasero) antes de utilizar el scooter. Los neumáticos no deben estar dañados, desinflados ni pinchados.
- En caso de neumáticos desinflados, utilice una bomba de bicicleta (no incluida) a la que adapte la boquilla de inflado suministrada.
- Comprueba el estado de tus neumáticos cada 2/3 semanas de uso.
- Si ve las marcas de desgaste a continuación en sus neumáticos, cámbielos.



- En caso de desgaste excesivo, puede pedir neumáticos nuevos a través de nuestro sitio <https://www.wispeed.net/> apartado de asistencia o contactar con el servicio postventa para la sustitución de neumáticos.

7.4 Mantenimiento

- **7.4.1 Mantenimiento del sistema de frenado:**

Tus frenos de disco vienen ajustados de fábrica, si deseas cambiar esta configuración consulta los tutoriales en el sitio web wispeed.net.

- **7.4.2 Mantenimiento de tornillos:**

Revisa cuidadosamente los tornillos de cada pieza antes de utilizar el patinete. Los tornillos no deben estar flojos ni demasiado dañados.

Observó: Compruebe que el scooter funcione con normalidad antes de cada uso. En caso de anomalía no utilizarlo y contactar con el servicio postventa para su reparación. Nunca modifique la estructura del scooter. Cualquier modificación puede generar riesgo de lesiones y el fabricante no será responsable de ningún daño resultante de dicha modificación.

¡ADVERTENCIA!

- Para garantizar su seguridad y la de los demás, nunca desmonte tu scooter, no lo desvíe de su uso inicial, de lo contrario se anulará la garantía.

7.5 Asistencia

Nuestra página web <https://www.wispeed.net/> puede proporcionarle diversos apoyos a través de la sección de asistencia.

- Una lista de tutoriales fotográficos que detallan con más detalle el proceso de mantenimiento o sustitución de un neumático.
- Soporte técnico a través de la dirección de correo electrónico dedicadaglis_urbaine@logicom-europe.com
- Preguntas frecuentes dedicadas a su producto
- Posibilidad de pedir diferentes elementos (un segundo cargador, una boquilla de inflado, un neumático) (*)

() La lista de artículos disponibles para la venta está sujeta a cambios. Logicom se reserva el derecho de modificar sin previo aviso ni justificación todo o parte de este listado, o incluso suspender la venta de estos elementos en cualquier momento sin que ello pueda considerarse un perjuicio para el usuario.*

8- Bloquear

Cómo funciona el código de bloqueo:

Tu scooter dispone de cerradura electrónica, desactivada por defecto.

ADVERTENCIA:

- Para activar la cerradura electrónica, todo el procedimiento a continuación debe completarse dentro de los 30 segundos siguientes. **TIENE** Por defecto, será necesario reiniciar el scooter para volver a arrancar.

- Para activar el bloqueo debes:



Enciende tu scooter presionando el botón de inicio  durante aproximadamente 3 segundos, escuchará un pitido y la pantalla se encenderá.

2- Tu scooter está encendido. Para activar el código de bloqueo, presione rápidamente el botón de inicio 7 veces .

3- el código predeterminado es 00. Para ingresar los números Utilice el freno para desplazar el dígito izquierdo y el gatillo del acelerador para desplazar el dígito derecho. Luego valide presionando el botón de encendido dos veces seguidas .

Para definir tu contraseña personalizada, cambia el código de tu scooter.



Cómo cambiar el código del scooter:

Para cambiar su código, desbloquee su scooter. Luego presione el botón de inicio 7 veces. . Luego escriba su código activo (para el primer cambio el código activo es 00). Para ingresar sus dígitos, use el freno para desplazarse al dígito izquierdo y el gatillo del acelerador para desplazarse al dígito derecho. Luego valide (presione el botón dos veces seguidas)  para validar).

Se le pedirá una segunda entrada para definir un nuevo código, una vez elegido validar (presione el botón dos veces seguidas)  para validar).

Ingrese el código de desbloqueo para su scooter a continuación:

--	--

Ahora que el bloqueo del código está activado, cada vez que lo enciendas, tu scooter te pedirá tu código (dos dígitos. Para desbloquear el scooter, enciéndelo presionando).  3 segundos, luego ingresa tu código, luego presiona dos veces .

Deshabilitar el bloqueo con contraseña.

Para desactivar el código, desbloquea tu scooter. Luego presione el botón de inicio 7 veces. . Luego escriba su código una vez. Se le pedirá una segunda entrada, en lugar de ingresar un nuevo código (tiene la opción de cambiar el código ingresando un nuevo código o desactivar la contraseña), apriete la manija del freno hasta que escuche un "bip" para desactivar el código. .

ATENCIÓN !Si desactiva su código, el código predeterminado será su código anterior.

El scooter se apaga solo y se bloquea (si el código está activado) después de 5 minutos de inactividad.

9 – Odómetro

Al encender el scooter, el scooter muestra el número de kilómetros recorridos durante esta sesión de uso.

Pulsando el botón M 4 veces, podrás ver el número total de kilómetros recorridos.

Espera unos 3 segundos y la pantalla volverá a la pantalla de sesión.

10- Informaciones técnicas

apellido	configuraciones
Peso neto	30,35 kilos
Carga mínima	50 kilos
Carga máxima	120 kilos
Velocidad máxima	25 kilómetros por hora
Máxima autonomía	Hasta 60 km (dependiendo del terreno, hábitos de conducción y carga)
Ángulo máximo de ascenso	25%
Fuente de alimentación	Batería de iones de litio
Potencia nominal	500W (0,50kW)
Poder maximo	900W (0,90kW)
Capacidad nominal	864 Wh
Dimensiones (largo*ancho*alto)	1280*620*1280mm
Batería	48V/18Ah
Temperatura de	Mín.=0°C, Máx.=45°C
Presión máxima de los	2,6 barras
Presión mínima de los	2.0 barras
Nivel de presión sonora ponderado	<70dB(A)

El valor total de vibraciones a las que está expuesto el sistema mano-brazo no supera los 2,5 m/s²

11- Declaración UE de conformidad

Nosotros, LOGICOM SA – 55 rue de Lisbonne – 75008 PARIS,
declaramos quemiel producto

Marca: WISPEED

Nombre comercial :**SUVPILOT 480**

Tipo: Scooter eléctrico (PLEV Clase 2)



A lo que se refiere esta declaración simplificada, cumple con los requisitos esenciales y otras disposiciones relevantes del Reglamento de Máquinas (2006/42/CE) y la Directiva EMC (2014/30/UE).

RM	Norma ISO 12100:2010; EN 17128:2020
CEM	EN 17128:2020

Así como los requisitos esenciales de la Directiva RoHS (2011/65/UE), la Directiva ErP (2009/125/CE) y el Reglamento REACH (1907/2006).

RoHS	IEC 62321-3-1:2013 – IEC 62321-4:2013+A1:2017 – IEC 62321-5:2013 – IEC 62321-6:2015 – IEC 62321-7-2:2017
ALCANZAR	Reglamento nº 1907/2006

El texto completo de la declaración UE de conformidad está disponible en la siguiente dirección de Internet:

<https://www.logicom-europe.com/ce-doc>

A handwritten signature in black ink, appearing to be 'Julien Bruyere', written over a white background.

12- Información del cargador

Nombre y dirección del fabricante vshormiga	JIANGXI FU DIAN YOU PIN TECHNOLOGY CO.,LTD (Parque de innovación y emprendimiento, zona de desarrollo económico, ciudad de Guixi, provincia de Jiangxi, CHINA)
Referencia del modelo	FY1505462000
Voltaje de entrada	100-240V
Frecuencia de entrada de corriente alterna (CA)	50-60Hz
Tensión de salida	54,6 V
Corriente de salida	2A
Potencia de salida	109,2W
Rendimiento medio en modo activo	>90%
Consumo de energía sin carga	<0,21W

V01TB

13- Reciclaje



El símbolo que se muestra aquí y en el dispositivo significa que el dispositivo está clasificado como equipo eléctrico o electrónico y no debe desecharse con otros residuos domésticos o comerciales al pag.40

final de su vida útil.

La Directiva WEEE 2012/19/UE (Directiva de Residuos de Aparatos Eléctricos y Electrónicos) se introdujo para reciclar dispositivos utilizando las técnicas de recuperación y reciclaje más eficientes para minimizar el impacto en el medio ambiente, tratar sustancias peligrosas y evitar el aumento de los vertederos.

Instrucciones de eliminación para usuarios privados:

Cuando ya no utilice el dispositivo, deséchelo según los procesos de reciclaje locales. Para obtener más información, comuníquese con las autoridades locales o con el minorista del dispositivo.

Instrucciones de eliminación para usuarios profesionales:

Los usuarios comerciales deben comunicarse con sus proveedores, verificar los términos y condiciones del contrato de compra y asegurarse de que este dispositivo no se mezcle con otros desechos comerciales cuando se deseche.

14- Alcance de la garantía

En caso de problemas:

Un formulario de contacto y preguntas frecuentes completas están disponibles en la sección Soporte de nuestro sitio web:<https://www.wispeed.net/fr/>

Si esta plataforma no ha solucionado su problema, póngase en contacto con su revendedor (con su producto y su cargador).

Por razones de seguridad, sólo nuestra estación técnica está autorizada para pag.41

trabajar en nuestros productos, por lo que sólo suministramos determinados repuestos.

La garantía del proveedor LOGICOM es válida para el uso normal del producto tal como se define en el manual de usuario por un período de 2 años para el producto y 1 año para la batería.

Quedan excluidos de esta garantía los daños debidos a una causa ajena al dispositivo.

En particular, la garantía no se aplica si el dispositivo ha resultado dañado como resultado un golpe o una caída, un funcionamiento incorrecto, una conexión no conforme a las instrucciones mencionados en las instrucciones, el efecto de rayos, sobretensión de red, protección insuficiente contra el calor, la humedad o las heladas.

La garantía se extiende únicamente a Francia metropolitana.

- La instalación de neumáticos macizos en tu scooter supondrá la exclusión total y definitiva de la garantía.
- La garantía no cubre el manual de usuario.
- La garantía no cubre el desgaste normal del producto (frenos, batería, neumáticos, desgaste de la plataforma, desgaste del guardabarros, desgaste de las fundas protectoras de plástico, etc.)
- La garantía no cubre ningún deterioro del producto debido a un mal uso, incluidos en particular los provocados por colisiones con objetos o caídas.

- La garantía no cubre cualquier uso del producto que no cumpla con las precauciones de uso estipuladas en el manual de usuario.
- La garantía no cubre defectos causados al producto por un accesorio no suministrado por WISPEED.
- La garantía no cubre ningún daño causado a la batería.
- La garantía no cubre el producto ni sus accesorios si ha sido desmontado o modificado de alguna forma.
- La garantía no cubre ningún producto que no sea identificable por su número de serie. Si elementos han sido eliminados, borrados, modificados o hechos ilegibles, la garantía no se aplica.
- La garantía no cubre daños al producto debido a la exposición a la humedad, condiciones extremas de calor o frío, corrosión, oxidación o cualquier líquido.
- La garantía no cubre ninguna deformación, daño o rotura del bastidor principal tras una caída repentina, una sobrecarga excesiva o golpes repetidos.
- La garantía no cubre ningún olvido o error en el manejo del código de desbloqueo..

En cualquier caso, la garantía legal por vicios ocultos se aplicará de conformidad con los artículos 1641 y siguientes del Código Civil y L.211-1 y siguientes del Código del Consumidor..

Fabricado en la República Popular China ©

2024 Logicom SA.

W ***ISPEED***